

Nach dem Erfolg der 1970 eingeführten ersten Schiebewandwagen Haik-v 5101-5120 folgte 1980 eine zweite Serie Haik-v 5121-5135 bzw. Haik-qr 5161-5170. Letztere v.a. für Lebensmitteltransporte vorgesehene Fahrzeuge weisen isolierte Wände sowie eine Bodenheizung auf. Die Wagen 5162-5164 erhielten außerdem Kühlaggregate, die man in den letzten Jahren durch neue, abgerundete ersetzte. Dabei wurden auch auf dieser Stirnseite kleinere Handräder zur Verriegelung der Schiebewände installiert. Volg nutzte u.a. diese drei Kühlwagen für eine Werbeoffensive.

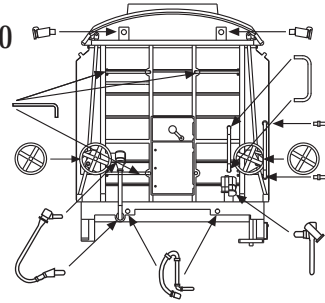

**BEMO**  
 Modelleisenbahnen GmbH u. Co

Stuttgarter Strasse 59  
 D-73066 UHINGEN  
 Fax 0 71 61 - 3 89 98 - 10  
 www.bemo-modellbahn.de

2588/2688 162+163+164

Ersatzteile:

Radsatz 2L-GS (4 St.)	5206 600	Zurüstteile Grundbeutel	4688 000 1
Radsatz 3L-WS (4 St.)	5209 500	Zurüstteile Zusatzbeutel	2288 162 162
		für 2288 162/163 bzw. 2288 164	162 für 2288 164

